

LAMPIRAN-LAMPIRAN

Lampiran 2 Rubrik Penilaian

a. Rubrik Penilaian Kelancaran Berbicara Anak

No	Kriteria	Deskripsi	Skor
1	Anak lancar berbicara	Jika anak sudah lancar berbicara sesuai gambar yang diperlihatkan menggunakan 3-4 kata	3
2	Anak lancar berbicara dengan bantuan guru	Jika anak lancar berbicara sesuai gambar yang diperlihatkan menggunakan 2-3 kata dengan bantuan guru	2
3	Anak belum lancar berbicara	Jika anak belum lancar berbicara sesuai gambar yang diperlihatkan atau hanya diam saja	1

Keterangan :

3 = Baik

2 = Kurang Baik

1 = Belum Baik

b. Rubrik Penilaian Berbicara dengan Menggunakan Artikulasi yang Jelas

No	Kriteria	Deskripsi	Skor
1	Artikulasi jelas	Jika anak sudah lancar berbicara dengan artikulasi yang jelas	3
2	Artikulasi jelas dengan bantuan guru	Jika dalam berbicara, artikulasi jelas tetapi masih dengan bantuan guru	2
3	Artikulasi tidak jelas	Jika anak bicara tetapi artikulasi tidak jelas atau anak hanya diam saja	1

Keterangan :

3 = Baik

2 = Kurang Baik

1 = Belum Baik

c. Rubrik Penilaian Berbicara Menggunakan Kalimat Lengkap (S-P-O-K)

No	Kriteria	Deskripsi	Skor
1	Anak berbicara dengan kalimat yang lengkap	Jika anak sudah berbicara dengan kalimat lengkap 3-4 kata sesuai urutan kalimat (S-P-O-K)	3
2	Anak berbicara dengan kalimat lengkap dengan bantuan guru	Jika anak berbicara menggunakan 3-4 kata sesuai urutan kalimat (S-P-O-K) tetapi masih dengan bantuan guru	2
3	Anak berbicara belum menggunakan kalimat lengkap	Jika anak bicara belum menggunakan kalimat lengkap atau hanya diam saja	1

Keterangan :

3 = Baik

2 = Kurang Baik

1 = Belum Baik

Lampiran 3 Pedoman Wawancara

Pedoman Wawancara dengan Guru Kelompok A

No	Pertanyaan	Jawaban
1	Bagaimana keadaan kelas dan siswa di Kelompok A TK Bener?	
2	Apa yang menjadi kendala dalam pelaksanaan pembelajaran di Kelompok A?	
3	Metode dan model apa yang dipakai dalam pembelajaran Kelompok A?	
4	Apakah pendidik di TK Aisyiyah 64 khususnya Kelompok A sudah berpendidikan sesuai kualifikasinya?	
5	Hambatan apa yang dialami guru ketika melaksanakan pembelajaran di kelas?	
6	Bagaimana solusi yang digunakan untuk mengatasi berbagai hambatan dan kendala yang dialami selama pembelajaran?	
7	Pernahkah dilakukan tindakan untuk mengatasinya? Kalau pernah metode apa yang digunakan dan apakah berhasil?	
8	Berasal dari lingkungan yang bagaimana peserta didik di TK Aisyiyah 64 khususnya Kelompok A?	

Lampiran 4 Rencana Kegiatan Harian (RKH)

RENCANA PROGRAM PEMBELAJARAN HARIAN (RPPH) **TAMAN KANAK KANAK 'AISYIYAH 64**

Semester/Minggu ke/Hari ke :	II / 17 / 1
Hari /tgl	: Senin, 8 April 2019
Kelompok usia	: A
Tema/sub tema	: Alam semesta / Benda langit (matahari)
KD	: 1.1- 1 .2- 2 .1 - 2 .2- 2 .5 - 3 .1 - 4 . 1 - 3 .2 - 4.2 - 3 .5 - 4 .5 - 3.11 - 4 .11
Materi	: - Alam semesta ciptaan Tuhan - Bersyukur - Kebersihan diri sendiri - Mengetahui apa yang terjadi - Bercerita tentang pengalaman - Hafalan doa sehari - hari - Perbuatan baik terhadap sesama - Konsep pengurangan - Sajak sederhana
Kegiatan main	: Kelompok dengan kegiatan pengaman
Alat dan bahan	: - Pola gambar matahari - Senter - Kertas - Pensil
Karakter	: Rasa ingin tahu

Proses kegiatan

A. PEMBUKAAN:

1. Penerapan SOP pembukaan
2. Berdiskusi tentang benda – benda langit
3. Berdiskusi tentang matahari
4. Menyanyi lagu matahari terbenam
5. Mengenalkan kegiatan dan aturan yang digunakan bermain

B. INTI

1. Mengisi pola pada gambar matahari
2. Percobaan membuat cahaya dengan senter
3. Menghitung hasil pengurangan dengan gambar matahari
4. Meniru sajak sederhana

C. RECALLING:

1. Merapikan alat-alat yang telah digunakan
2. Diskusi tentang perasaan diri selama melakukan kegiatan bermain
3. Bila ada perilaku yang kurang tepat harus didiskusikan bersama

4. Menceritakan dan menunjukkan hasil karyanya
5. Penguatan pengetahuan yang didapat anak

D. PENUTUP

1. Menanyakan perasaannya selama hari ini
2. Berdiskusi kegiatan apa saja yang sudah dimainkannya hari ini, mainan apa yang paling disukai
3. Bercerita pendek yang berisi pesan-pesan
4. Menginformasikan kegiatan untuk besok
5. Penerapan SOP penutupan

E. RENCANA PENILAIAN

1. Sikap
 - a. Bersyukur atas nikmat Tuhan
 - b. Menggunakan kata sopan pada saat bertanya
2. Pengetahuan dan ketrampilan
 - a. Dapat menyebutkan benda – benda langit
 - b. Dapat menyebutkan guna matahari
 - c. Dapat menyanyi lagu matahari terbenam
 - d. Dapat melakukan percobaan membuat sinar dengan senter
 - e. Dapat membuat mainan dengan mengisi pola pada gambar matahari
 - f. Dapat meniru sajak sederhana

Mengetahui,
Wali Kelas

Peneliti

Wiwin Sulistyoningrum S.S

Dwi Retno Wulandari S., A.Ma

RENCANA PROGRAM PEMBELAJARAN HARIAN (RPPH)

TAMAN KANAK KANAK 'AISYIYAH 64

Semester/Minggu ke/Hari ke	: II / 17 / 2
Hari /tgl	: Selasa, 9 April 2019
Kelompok usia	: A
Tema/sub tema	: Alam semesta / Benda langit (bulan)
KD	: 1.1- 1 .2- 2 .2- 2 .3- 2 .5- 3 .1- 4 . 1- 3 .2- 4 .2- 3 .5- 4 .5- 3.10- 4 .10
Materi	: - Alam semesta ciptaan Tuhan - Bersyukur - Mengetahui apa yang terjadi - Mengembangkan hasil karyanya - Menceritakan pengalaman sederhana - Hafalan doa sehari - hari - Perbuatan baik terhadap sesama - Konsep penjumlahan - Menceritakan isi buku
Kegiatan main	: Kelompok dengan kegiatan pengaman
Alat dan bahan	: - Gambar bulan - Kertas - Pensil
Karakter	: Mandiri

Proses kegiatan

A. PEMBUKAAN:

1. Penerapan SOP pembukaan
2. Berdiskusi tentang bulan
3. Berdiskusi tentang terjadinya malam
4. Menyanyi lagu ambilkan bulan
5. Mengenalkan kegiatan dan aturan yang digunakan bermain

B. INTI

1. Kolase pada gambar bulan
2. Mengucapkan syair lagu ambilkan bulan
3. Membedakan bulan sabit dan bulan purnama
4. Mencocokkan benda dengan angka

C. RECALLING:

1. Merapikan alat-alat yang telah digunakan
2. Diskusi tentang perasaan diri selama melakukan kegiatan bermain
3. Bila ada perilaku yang kurang tepat harus didiskusikan bersama
4. Menceritakan dan menunjukkan hasil karyanya
5. Penguatan pengetahuan yang didapat anak

Menanyakan perasaannya selama hari ini
Berdiskusi kegiatan apa saja yang sudah dimainkannya hari ini, mainan
apa yang paling disukai

3. Bercerita pendek yang berisi pesan-pesan
4. Menginformasikan kegiatan untuk besok
5. Penerapan SOP penutupan

E. RENCANA PENILAIAN

1. Sikap
 - a. Bersyukur atas nikmat Tuhan
 - b. Menggunakan kata sopan pada saat bertanya
2. Pengetahuan dan ketrampilan
 - a. Dapat menceritakan benda – benda langit
 - b. Dapat menceritakan terjadinya hujan
 - c. Dapat menyanyi llagu ambilkan bulan
 - d. Dapat membuat mainan dengan tehnik kolase pada gambar bulan
 - e. Dapat membedakan bulan sabit dan bulan purnama
 - f. Dapat mencocokkan benda sesuai gambar

Mengetahui,
Wali Kelas

Peneliti

Wiwin Sulistyoningrum S.S

Dwi Retno Wulandari S., A.Ma

RENCANA PROGRAM PEMBELAJARAN HARIAN (RPPH)
TAMAN KANAK KANAK 'AISYIYAH 64

Semester/Minggu ke/Hari ke : II / 17 / 3

Hari /tgl :

Kelompok usia : A

Tema/sub tema : Alam semesta / Benda langit (bintang)

KD : 1.1– 1 .2 – 2 .2 – 2.3 – 2 .5 – 2 .7– 3 .1 – 4.1 – 3.2
– 4 .2 – 3 .10 – 4 .10 – 3.13 – 4 .13

Materi : - Alam semesta ciptaan Tuhan
- Bersyukur
- Mengembangkan hasil karyanya
- Menceritakan pengalaman sederhana
- Mengendalikan emosi
- Hafalan doa sehari - hari
- Perbuatan baik terhadap sesama
- Menceritakan isi buku
- Beradaptasi dengan lingkungan sekitar

Kegiatan main : Kelompok dengan kegiatan pengaman

Alat dan bahan : - Kertas lipat
- Buku cerita
- Kertas
- Pensil

Karakter : Bersahabat

Proses kegiatan

A. PEMBUKAAN

1. Penerapan SOP pembukaan
2. Berdiskusi tentang bintang
3. Berdiskusi tentang terjadinya malam
4. Permainan fisik lintang alihan
5. Mengenalkan kegiatan dan aturan yang digunakan bermain

B. INTI

1. Melipat kertas membuat bentuk bintang
2. Menghitung bentuk bintang
3. Menceritakan isi buku cerita bergambar secara sederhana
4. Menyebutkan konsep waktu (kapan bintang bersinar)

C. RECALLING:

1. Merapikan alat-alat yang telah digunakan
2. Diskusi tentang perasaan diri selama melakukan kegiatan bermain
3. Bila ada perilaku yang kurang tepat harus didiskusikan bersama
4. Menceritakan dan menunjukkan hasil karyanya

5. Penguatan pengetahuan yang didapat anak
Menanyakan perasaannya selama hari ini
Berdiskusi kegiatan apa saja yang sudah dimainkannya hari ini, mainan apa yang paling disukai
3. Bercerita pendek yang berisi pesan-pesan
4. Menginformasikan kegiatan untuk besok
5. Penerapan SOP penutupan

E. RENCANA PENILAIAN

1. Sikap
 - a. Bersyukur atas nikmat Tuhan
 - b. Menggunakan kata sopan pada saat bertanya
2. Pengetahuan dan ketrampilan
 - a. Dapat menyebutkan konsep waktu bintang bersinar
 - b. Dapat melakukan permainan fisik lintang alihan
 - c. Dapat melipat kertas menjadi bentuk bintang
 - d. Dapat menghitung bentuk – bentuk bintang
 - e. Dapat menceritakan isi buku cerita secara sederhana

Mengetahui,
Wali Kelas

Peneliti

Wiwin Sulistyoningrum S.S

Dwi Retno Wulandari S., A.Ma

RENCANA PROGRAM PEMBELAJARAN HARIAN (RPPH) **TAMAN KANAK KANAK 'AISYIYAH 64**

Semester/Minggu ke/Hari ke : II / 17 / 4

Hari /tgl :

Kelompok usia : A

Tema/sub tema : Alam semesta / Benda langit (pelangi)

KD : 1.1- 1 .2- 2 .2- 2 .3- 2 .5- 3 .1- 4 . 1- 3 .2- 4.2- 3 .8- 4 .8- 3.13- 4 .13

Materi : - Alam semesta ciptaan Tuhan
- Bersyukur
- Mengetahui apa yang terjadi
- Mengembangkan hasil karyanya
- Menceritakan pengalaman sederhana
- Hafalan doa sehari - hari
- Perbuatan baik terhadap sesama
- Suasana desa , kota
- Beradaptasi dengan lingkungan

Kegiatan main : Kelompok dengan kegiatan pengaman

Alat dan bahan : - Krayon
- Gambar pelangi ,
gunting
- Kertas
- Pensil

Karakter :

Proses kegiatan

A. PEMBUKAAN:

1. Penerapan SOP pembukaan
2. Berdiskusi tentang pelangi
3. Berdiskusi tentang terjadinya pelangi
4. Bersenandung sesuai lagu pelangi
5. Mengenalkan kegiatan dan aturan yang digunakan bermain

B. INTI

1. Permainan warna dengan krayon (gambar pelangi)
2. Menggunting bentuk pelangi
3. Melengkapi kata di bawah gambar pelangi
4. Bercerita pengalaman

C. RECALLING:

1. Merapikan alat-alat yang telah digunakan
2. Diskusi tentang perasaan diri selama melakukan kegiatan bermain
3. Bila ada perilaku yang kurang tepat harus didiskusikan bersama

4. Menceritakan dan menunjukkan hasil karyanya
5. Penguatan pengetahuan yang didapat anak
Menanyakan perasaannya selama hari ini
Berdiskusi kegiatan apa saja yang sudah dimainkannya hari ini, mainan apa yang paling disukai
3. Bercerita pendek yang berisi pesan-pesan
4. Menginformasikan kegiatan untuk besok
5. Penerapan SOP penutupan

E. RENCANA PENILAIAN

1. Sikap
 - a. Mensyukuri keagungan Tuhan
 - b. Menggunakan kata sopan pada saat bertanya
2. Pengetahuan dan ketrampilan
 - a. Dapat menceritakan tentang pelangi
 - b. Dapat menyebutkan warna pelangi
 - c. Dapat membuat permainan warna dengan tehnik usap abur
 - d. Dapat menggunting bentuk pelangi
 - e. Dapat melengkapi kata di bawah gambar pelangi

Mengetahui,
Wali Kelas

Peneliti

Wiwin Sulistyoningrum S.S

Dwi Retno Wulandari S., A.Ma

RENCANA PROGRAM PEMBELAJARAN HARIAN (RPPH) **TAMAN KANAK KANAK 'AISYIYAH 64**

Semester/Minggu ke/Hari ke : II / 17 / 5

Hari /tgl :

Kelompok usia : A

Tema/sub tema : Alam semesta / Benda langit (awan)

KD : 1.1- 1 .2- 2 .2- 2 .3- 2 .5- 3 .1- 4 . 1- 3 .2- 4.2- 3 .5- 4 .5- 3.10- 4 .10

Materi : - Alam semesta ciptaan Tuhan
- Bersyukur
- Mengetahui apa yang terjadi
- Mengembangkan hasil karyanya
- Menceritakan pengalaman sederhana
- Hafalan doa sehari - hari
- Perbuatan baik terhadap sesama
- Konsep penjumlahan
- Menceritakan isi buku

Kegiatan main : Kelompok dengan kegiatan pengaman

Alat dan bahan : - Krayon
- Gambar seri
- Kertas
- Pensil

Karakter : Toleransi

Proses kegiatan

A. PEMBUKAAN:

1. Penerapan SOP pembukaan
2. Berdiskusi tentang awan
3. Berdiskusi tentang terjadinya awan hitam
4. Bermain tikus dan kucing
5. Mengenalkan kegiatan dan aturan yang digunakan bermain

B. B. INTI

1. Permainan warna usap abur pada gambar awan
2. Menceritakan terjadinya hujan
3. Menyebutkan perbedaan dua benda (awan dan asap)
4. Mengurutkan gambar seri

C. RECALLING:

1. Merapikan alat-alat yang telah digunakan
2. Diskusi tentang perasaan diri selama melakukan kegiatan bermain
3. Bila ada perilaku yang kurang tepat harus didiskusikan bersama
4. Menceritakan dan menunjukkan hasil karyanya
5. Penguatan pengetahuan yang didapat anak

6. Menanyakan perasaannya selama hari ini
7. berdiskusi kegiatan apa saja yang sudah dimainkannya hari ini, mainan apa yang paling disukai
8. Bercerita pendek yang berisi pesan-pesan
9. Menginformasikan kegiatan untuk besok
10. Penerapan SOP penutupan

E. RENCANA PENILAIAN

1. Sikap
 - a. Bersyukur atas nikmat Tuhan
 - b. Menggunakan kata sopan pada saat bertanya
2. Pengetahuan dan ketrampilan
 - a. Dapat bercerita tentang terjadinya hujan
 - b. Dapat bermain tikus dan kucing
 - c. Dapat membuat permainan warna dengan usap abur
 - d. Dapat menyebutkan perbedaan awan dan asap
 - e. Dapat mengurutkan gambar seri

Mengetahui,
Wali Kelas

Peneliti

Wiwin Sulistyoningrum S.S

Dwi Retno Wulandari S., A.Ma

- Menanyakan perasaannya selama hari ini
2. Berdiskusi kegiatan apa saja yang sudah dimainkannya hari ini, mainan apa yang paling disukai
 3. Bercerita pendek yang berisi pesan-pesan
 4. Menginformasikan kegiatan untuk besok
 5. Penerapan SOP penutupan

E. RENCANA PENILAIAN

3. Sikap
 - a. Bersyukur atas nikmat Tuhan
 - b. Menggunakan kata sopan pada saat bertanya
4. Pengetahuan dan ketrampilan
 - a. Dapat bercerita tentang terjadinya hujan
 - b. Dapat bermain tikus dan kucing
 - c. Dapat membuat permainan warna dengan usap abur
 - d. Dapat menyebutkan perbedaan awan dan asap
 - e. Dapat mengurutkan gambar seri

Mengetahui,
Wali Kelas

Peneliti

Wiwin Sulistyoningrum S.S

Dwi Retno Wulandari S., A.Ma

RENCANA PROGRAM PEMBELAJARAN HARIAN (RPPH)
TAMAN KANAK KANAK 'AISYIYAH 64

Semester/Minggu ke/Hari ke : II / 17 / 6

Hari /tgl :

Kelompok usia : A

Tema/sub tema : Alam semesta / halilintar / petir

KD : 1.1- 1.2- 2.2- 2.3- 2.5- 2.9- 3.1- 4.1-
3.2- 4.2- 3.10- 4.10

Materi : - Alam semesta ciptaan Tuhan
- Bersyukur
- Mengetahui apa yang terjadi
- Mengembangkan hasil karyanya
- Menceritakan pengalaman sederhana
- Rasa empati pada orang lain
- Hafalan doa sehari - hari
- Perbuatan baik terhadap sesama
- Menceritakan isi buku

Kegiatan main : Kelompok dengan kegiatan pengaman

Alat dan bahan : - Gambar benda – benda langit
- Bola
- Kertas
- Pensil

Karakter : Peduli sosial

Proses kegiatan

A. PEMBUKAAN:

1. Penerapan SOP pembukaan
2. Berdiskusi tentang halilintar / petir
3. Menghafal doa bila ada petir
4. Bermain bola
5. Mengenalkan kegiatan dan aturan yang digunakan bermain

B. INTI

1. Membuat coretan menjadi bentuk halilintar
2. Membedakan suara (halilintar)
3. Mengelompokkan gambar benda – benda langit
4. Menghubungkan gambar benda – benda langit dengan kartu kata

C. RECALLING:

1. Merapikan alat-alat yang telah digunakan
 2. Diskusi tentang perasaan diri selama melakukan kegiatan bermain
 3. Bila ada perilaku yang kurang tepat harus didiskusikan bersama
 4. Menceritakan dan menunjukkan hasil karyanya
 5. Penguatan pengetahuan yang didapat anak
- Menanyakan perasaannya selama hari ini
2. Berdiskusi kegiatan apa saja yang sudah dimainkannya hari ini, mainan apa yang paling disukai
 3. Bercerita pendek yang berisi pesan-pesan
 4. Menginformasikan kegiatan untuk besok
 5. Penerapan SOP penutupan

E. RENCANA PENILAIAN

1. Sikap
 - a. Mensyukuri keagungan Tuhan
 - b. Menggunakan kata sopan pada saat bertanya
2. Pengetahuan dan ketrampilan
 - a. Dapat menceritakan kapan terjadinya petir / halilintar
 - b. Dapat membuat coretan menjadi bentuk kilatan petir
 - c. Dapat membedakan suara – suara
 - d. Dapat mengelompokkan benda – benda langit
 - e. Dapat menghubungkan gambar benda langit dengan kartu kata

Mengetahui,
Wali Kelas

Peneliti

Wiwin Sulistyoningrum S.S

Dwi Retno Wulandari S., A.Ma

Lampiran 5 Hasil Observasi Pratindakan

Hasil Observasi Kemampuan Berbicara Anak Pratindakan

Hari / Tanggal : Jumat, 5 April 2019

Tema/Sub Tema : Alam Semesta

No	Nama Anak	Kelancaran Berbicara Anak			Berbicara Menggunakan Artikulasi yang Jelas			Berbicara Menggunakan Kalimat Lengkap (S-P-O/S-P-K)			Skor Total
		3	2	1	3	2	1	3	2	1	
1	Adenn Farrell Priyana	√			√			√			9
2	Adwa Jasmine Purnomo		√			√			√		6
3	Albee Alterio Akatara	√			√			√			9
4	Alief Putra Prayudha		√			√			√		6
5	Arjuna Habib Zahran		√			√			√		6
6	Azka Raqilla Al Ghozali			√			√			√	3
7	Fadhilah Az Zahra Putri			√			√			√	3
8	Muhammad Naufal Raziq A.			√			√			√	3
9	Nabilah Kamilah Puspita		√			√			√		6
10	Nabila Putri Syahkira	√				√		√			8
11	Najwa Khoirunisa		√				√		√		5
12	Naufal Rasydan Ahnaf	√				√			√		7
13	Rabiah Al Nur Fitri			√			√			√	3
14	Rajendra Alqhifari H.		√			√			√		6
15	Syarafana Qaireen Arafah	√			√			√			9
16	Valerie Azzahra Roshadi	√			√			√			9
17	Zain Naufal Ismail			√			√			√	3
Jumlah Total		6	6	5	4	7	6	5	7	5	101
Persentase (%)		35.3	35.3	29.4	23.5	41.2	35.3	29.4	41.2	29.4	66.01

Lampiran 6 Hasil Wawancara Pratindakan

Hasil Wawancara Pratindakan

No	Pertanyaan	Jawaban
1	Mengapa anak Kelompok A mengalami kesulitan dalam menyampaikan gagasan atau ide mereka?	Kesulitan yang dialami anak-anak dikarenakan anak masih bingung dengan penggunaan bahasa yang anak pakai, antara Bahasa Indonesia dengan Bahasa Jawa
2	Faktor apa saja yang menyebabkan anak mengalami kesulitan dalam berbicara?	Faktor yang menyebabkan antara lain kurangnya pemahaman dari para orangtua untuk mengajak anaknya berkomunikasi. Faktor lainnya adalah selama ini guru hanya menggunakan metode ceramah dalam pembelajaran, jadinya terlihat pembelajaran lebih ke satu arah.
3	Bagaimana hasil yang dicapai pada Pratindakan?	Hasil yang dicapai masih sangat jauh dengan harapan atau target yang ditentukan. Anak masih kesulitan dalam mengungkapkan pikirannya.
4	Apa yang menjadikan Pratindakan tidak berhasil, padahal sudah memakai metode bercakap-cakap?	Metode bercakap-cakap menjadi tidak efisien digunakan karena guru lebih banyak berceramah dan anak juga masih terlihat takut dan malu saat disuruh berbicara.
5	Bagaimana tindakan selanjutnya?	Tindakan selanjutnya yang dilakukan adalah menggunakan media gambar dengan harapan kemampuan berbicara anak meningkat.
6	Apakah buku bergambar pernah digunakan untuk meningkatkan kemampuan berbicara anak?	Selama ini buku bergambar belum pernah digunakan dalam pembelajaran. Guru terlalu banyak memberikan pengertian kepada anak hanya melalui metode ceramah.
7	Buku bergambar yang bagaimana yang sebaiknya digunakan?	Untuk lebih menekan biaya buku bergambar yang digunakan adalah gambar buatan guru sendiri yang belum diwarnai, selain murah juga dapat menambah kreatifitas guru.

Kesimpulan:

Anak Kelompok A mengalami kesulitan dalam berbicara karena anak masih mengalami kebingungan dengan bahasa yang mereka gunakan. Metode bercakapcakap menjadi tidak efisien karena pembelajaran hanya berasal dari guru saja.

Lampiran 7 Hasil Observasi Kemampuan Bicara Anak Siklus I

Hasil Observasi Kemampuan Berbicara Anak Pertemuan Pertama Siklus I

Hari / Tanggal : Senin, 8 April 2019 Tema/Sub

Tema : Alam Semesta

No	Nama Anak	Kelancaran Berbicara Anak			Berbicara Menggunakan Artikulasi yang Jelas			Berbicara Menggunakan Kalimat Lengkap (S-P-O/S-P-K)			Skor Total
		3	2	1	3	2	1	3	2	1	
1	Adenn Farrell Priyana	√			√			√			9
2	Adwa Jasmine Purnomo		√			√			√		6
3	Albee Alterio Akatara	√			√			√			9
4	Alief Putra Prayudha	√				√			√		7
5	Arjuna Habib Zahran		√			√			√		6
6	Azka Raqilla Al Ghozali			√			√			√	3
7	Fadhilah Az Zahra Putri			√			√			√	3
8	Muhammad Naufal Raziq A.			√			√			√	3
9	Nabilah Kamilah Puspita		√			√			√		6
10	Nabila Putri Syahkira	√				√		√			8
11	Najwa Khoirunisa		√			√			√		6
12	Naufal Rasydan Ahnaf	√				√			√		7
13	Rabiah Al Nur Fitri			√			√			√	3
14	Rajendra Alqhifari H.		√			√			√		6
15	Syarafana Qaireen Arafah	√			√			√			9
16	Valerie Azzahra Roshadi	√			√			√			9
17	Zain Naufal Ismail		√				√		√		5
Jumlah Total		7	6	4	4	8	5	5	8	4	105
Persentase (%)		41.2	35.3	23.5	23.5	47.1	29.4	29.4	47.1	23.5	68.63

Hasil Observasi Kemampuan Berbicara Anak Pertemuan Kedua Siklus I

Hari / Tanggal : Selasa, 9 April 2019

Tema/Sub Tema : Alam Semesta

No	Nama Anak	Kelancaran Berbicara Anak			Berbicara Menggunakan Artikulasi yang Jelas			Berbicara Menggunakan Kalimat Lengkap (S-P-O/S-P-K)			Skor Total
		3	2	1	3	2	1	3	2	1	
1	Adenn Farrell Priyana	√			√			√			9
2	Adwa Jasmine Purnomo		√			√			√		6
3	Albee Alterio Akatara	√			√			√			9
4	Alief Putra Prayudha	√			√			√			9
5	Arjuna Habib Zahran		√			√			√		6
6	Azka Raqilla Al Ghozali	√				√			√		7
7	Fadhilah Az Zahra Putri			√			√			√	3
8	Muhammad Naufal Raziq A.			√			√			√	3
9	Nabilah Kamilah Puspita	√				√		√			8
10	Nabila Putri Syahkira	√			√			√			9
11	Najwa Khoirunisa		√			√			√		6
12	Naufal Rasydan Ahnaf	√				√		√			8
13	Rabiah Al Nur Fitri		√			√			√		6
14	Rajendra Alqhifari H.		√			√			√		6
15	Syarafana Qaireen Arafah	√			√			√			9
16	Valerie Azzahra Roshadi	√			√			√			9
17	Zain Naufal Ismail		√			√			√		6
Jumlah Total		9	5	2	6	9	2	8	7	2	119
Persentase (%)		52.9	29.4	11.8	35.3	52.9	11.8	47.1	41.2	11.8	77.78

Hasil Observasi Kemampuan Berbicara Anak Pertemuan Ketiga Siklus I

Hari / Tanggal : Rabu, 10 April 2019

Tema/Sub Tema : Alam Semesta

No	Nama Anak	Kelancaran Berbicara Anak			Berbicara Menggunakan Artikulasi yang Jelas			Berbicara Menggunakan Kalimat Lengkap (S-P-O/S-P-K)			Skor Total
		3	2	1	3	2	1	3	2	1	
1	Adenn Farrell Priyana	√			√			√			9
2	Adwa Jasmine Purnomo		√			√			√		6
3	Albee Alterio Akatara	√			√			√			9
4	Alief Putra Prayudha	√			√			√			9
5	Arjuna Habib Zahran		√			√			√		6
6	Azka Raqilla Al Ghozali	√				√			√		7
7	Fadhilah Az Zahra Putri		√			√			√		6
8	Muhammad Naufal Raziq A.			√			√			√	3
9	Nabilah Kamilah Puspita	√			√			√			9
10	Nabila Putri Syahkira	√			√			√			9
11	Najwa Khoirunisa		√			√			√		6
12	Naufal Rasydan Ahnaf	√			√			√			9
13	Rabiah Al Nur Fitri	√				√			√		7
14	Rajendra Alqhifari H.		√			√			√		6
15	Syarafana Qaireen Arafah	√			√			√			9
16	Valerie Azzahra Roshadi	√			√			√			9
17	Zain Naufal Ismail	√				√			√		7
Jumlah Total		11	5	1	8	8	1	8	8	1	126
Persentase (%)		64.7	29.4	5.88	47.1	47.1	5.88	47.1	47.1	5.88	82.35

**Peningkatan Kemampuan Berbicara Anak melalui Buku Bergambar pada
Tindakan Siklus I**

No	Nama Anak	Pertemuan 1	Pertemuan 2	Pertemuan 3	Skor Total / 3
		Skor	Skor	Skor	
1	Adenn Farrell Priyana	9	9	9	9
2	Adwa Jasmine Purnomo	6	6	6	6
3	Albee Alterio Akatara	9	9	9	9
4	Alief Putra Prayudha	7	9	9	8.33
5	Arjuna Habib Zahran	6	6	6	6
6	Azka Raqilla Al Ghozali	3	7	7	5.67
7	Fadhilah Az Zahra Putri	3	3	6	4
8	Muhammad Naufal Raziq A.	3	3	3	3
9	Nabilah Kamilah Puspita	6	8	9	7.67
10	Nabila Putri Syahkira	8	9	9	8.67
11	Najwa Khoirunisa	6	6	6	6
12	Naufal Rasydan Ahnaf	7	8	9	8
13	Rabiah Al Nur Fitri	3	6	7	5.33
14	Rajendra Alqhifari H.	6	6	6	6
15	Syarafana Qaireen Arafah	9	9	9	9
16	Valerie Azzahra Roshadi	9	9	9	9
17	Zain Naufal Ismail	5	6	7	6
Jumlah Total		105	119	126	116.67
Persentase (%)		68.63	77.78	82.35	76.25

Lampiran 8 Catatan Harian Siklus I

Catatan Harian Siklus I

1. Catatan lapangan yang didapat pada pertemuan pertama Siklus I hari Senin, tanggal 8 April 2019 yaitu masih ada beberapa anak yang tidak mau mengikuti kegiatan, seperti terjadi pada anak yang bernama Fitri. Fitri datang ke sekolah sudah terlambat dan rewel karena tidak mau ditinggal oleh ibunya. Setelah dibujuk, akhirnya anak mau ditinggal oleh ibunya, tetapi anak ini terus diam saja selama kegiatan berlangsung. Ada tiga anak yang bernama Killa, Putri, Naufal yang tidak mau mengikuti kegiatan dikarenakan usia anak masih kecil, sehingga maunya hanya bermain di dalam kelas.
2. Catatan lapangan yang didapat pada pertemuan kedua Siklus I hari Selasa, tanggal 9 April 2019 yaitu anak yang bernama Putri dan Naufal sudah mau untuk mengikuti kegiatan dengan lancar. Hal ini dikarenakan anak sangat tertarik melihat teman-teman kelas berbicara. Terdapat tiga anak yang masih belum bersemangat dalam mengikuti kegiatan berbicara dengan menggunakan buku bergambar yaitu Zain, Habib dan Jasmine
3. Catatan lapangan pada pertemuan ketiga Siklus I hari Rabu, tanggal 10 April 2019 yaitu anak yang bernama Zain dan Jasmine yang sebelumnya belum berminat untuk mengikuti kegiatan berbicara dengan motivasi yang diberikan, mereka mau mengikuti meskipun masih dengan sedikit bimbingan. Anak yang bernama Habib masih belum mau mengikuti karena anak terlalu pemalu tetapi peneliti selalu memberikan dorongan dan motivasi kepada anak serta mendampingi supaya mau mengikuti kegiatan berbicara.

Lampiran 9 Hasil Wawancara Siklus I

Hasil Wawancara Siklus I

No	Pertanyaan	Jawaban
1	Bagaimana rencana tindakan yang dilakukan untuk pelaksanaan Siklus I?	Rencana kegiatan adalah dengan menggunakan buku bergambar yang berupa gambar buatan guru sendiri, setiap pertemuan akan memakai tiga gambar sebagai medianya. Siklus I akan dilaksanakan sebanyak tiga kali pertemuan.
2	Apa kendala dan kekurangan yang didapatkan dalam pelaksanaan Siklus I?	Kekurangan dalam pelaksanaan siklus I adalah ternyata buku bergambar buatan sendiri yang belum diwarnai kurang menarik minat anak-anak dalam mengikuti kegiatan berbicara. Kendala yang didapatkan adalah masih ada beberapa anak yang mengganggu temannya ketika baru berbicara.
3	Bagaimana peningkatan yang terjadi pada pelaksanaan Siklus I?	Terjadi peningkatan dalam pelaksanaan Siklus I dengan menggunakan media gambar buatan guru, tetapi peningkatan yang terjadi belum memenuhi kriteria keberhasilan karena peningkatan rata-rata kemampuan berbicara anak masih berada di bawah 80% yaitu 76,25%.
4	Apa rencana yang dilakukan pada tindakan Siklus II?	Rencana yang dilakukan adalah dengan mengubah tampilan gambar, gambar yang semula adalah gambar buatan guru yang belum diubah menjadi gambar hasil buatan guru yang sudah diwarnai sehingga menjadi lebih menarik. Selain itu anak yang pendiam dijadikan satu kelompok dengan anak yang lebih aktif.

Kesimpulan:

Penggunaan buku bergambar buatan guru sendiri yang belum diwarnai mampu untuk meningkatkan kemampuan berbicara anak, tetapi peningkatan yang terjadi masih di bawah kriteria keberhasilan, sehingga diperlukan tindakan selanjutnya pada Siklus II untuk mencapai peningkatan yang diharapkan.

Lampiran 10 Hasil Observasi Kemampuan Bicara Anak Siklus II

Hasil Observasi Kemampuan Berbicara Anak pada Pertemuan Pertama Siklus II

Hari / Tanggal : Senin, 15 April 2019

Tema/Sub Tema : Alam Semesta

No	Nama Anak	Kelancaran Berbicara Anak			Berbicara Menggunakan Artikulasi yang Jelas			Berbicara Menggunakan Kalimat Lengkap (S-P-O/S-P-K)			Skor Total
		3	2	1	3	2	1	3	2	1	
1	Adenn Farrell Priyana	√			√			√			9
2	Adwa Jasmine Purnomo		√			√			√		6
3	Albee Alterio Akatara	√			√			√			9
4	Alief Putra Prayudha	√			√			√			9
5	Arjuna Habib Zahran	√				√			√		7
6	Azka Raqilla Al Ghozali	√				√		√			8
7	Fadhilah Az Zahra Putri	√				√			√		7
8	Muhammad Naufal Raziq A.		√			√			√		6
9	Nabilah Kamilah Puspita	√			√			√			9
10	Nabila Putri Syahkira	√			√			√			9
11	Najwa Khoirunisa		√			√			√		6
12	Naufal Rasydan Ahnaf	√			√			√			9
13	Rabiah Al Nur Fitri	√			√				√		8
14	Rajendra Alqhifari H.		√		√			√			8
15	Syarafana Qaireen Arafah	√			√			√			9
16	Valerie Azzahra Roshadi	√			√			√			9
17	Zain Naufal Ismail	√				√		√			8
Jumlah Total		13	4		10	7		11	6		136
Persentase (%)		76.5	23.5		58.8	41.2		64.7	35.3		88.9

Hasil Observasi Kemampuan Berbicara Anak pada Pertemuan Kedua Siklus II

Hari / Tanggal : Selasa, 16 April 2019
Tema/Sub Tema : Alam Semesta

No	Nama Anak	Kelancaran Berbicara Anak			Berbicara Menggunakan Artikulasi yang Jelas			Berbicara Menggunakan Kalimat Lengkap (S-P-O/S-P-K)			Skor Total
		3	2	1	3	2	1	3	2	1	
1	Adenn Farrell Priyana	√			√			√			9
2	Adwa Jasmine Purnomo		√		√				√		7
3	Albee Alterio Akatara	√			√			√			9
4	Alief Putra Prayudha	√			√			√			9
5	Arjuna Habib Zahran	√				√			√		7
6	Azka Raqilla Al Ghozali	√				√		√			8
7	Fadhilah Az Zahra Putri	√				√		√			8
8	Muhammad Naufal Raziq A.	√				√		√			8
9	Nabilah Kamilah Puspita	√			√			√			9
10	Nabila Putri Syahkira	√			√			√			9
11	Najwa Khoirunisa		√		√				√		7
12	Naufal Rasydan Ahnaf	√			√			√			9
13	Rabiah Al Nur Fitri	√			√				√		8
14	Rajendra Alqhifari H.	√			√			√			9
15	Syarafana Qaireen Arafah	√			√			√			9
16	Valerie Azzahra Roshadi	√			√			√			9
17	Zain Naufal Ismail	√				√		√			8
Jumlah Total		15	2		12	5		13	4		142
Persentase (%)		88.2	11.8		70.6	29.4		76.5	23.5		92.8

Hasil Observasi Kemampuan Berbicara Anak pada Pertemuan Ketiga Siklus II

Hari / Tanggal : Kamis, 18 April 2019
Tema/Sub Tema : Alam Semesta

No	Nama Anak	Kelancaran Berbicara Anak			Berbicara Menggunakan Artikulasi yang Jelas			Berbicara Menggunakan Kalimat Lengkap (S-PO/S-P-K)			Skor Total
		3	2	1	3	2	1	3	2	1	
1	Adenn Farrell Priyana	√			√			√			9
2	Adwa Jasmine Purnomo	√			√			√			9
3	Albee Alterio Akatara	√			√			√			9
4	Alief Putra Prayudha	√			√			√			9
5	Arjuna Habib Zahran	√			√			√			9
6	Azka Raqilla Al Ghozali	√			√			√			9
7	Fadhilah Az Zahra Putri	√			√			√			9
8	Muhammad Naufal Raziq A.	√			√				√		8
9	Nabilah Kamilah Puspita	√			√			√			9
10	Nabila Putri Syahkira	√			√			√			9
11	Najwa Khoirunisa	√			√				√		8
12	Naufal Rasydan Ahnaf	√			√			√			9
13	Rabiah Al Nur Fitri	√			√				√		8
14	Rajendra Alqhifari H.	√			√			√			9
15	Syarafana Qaireen Arafah	√			√			√			9
16	Valerie Azzahra Roshadi	√			√			√			9
17	Zain Naufal Ismail	√				√		√			8
Jumlah Total		17			16	1		14	3		149
Persentase (%)		100			94.1	5.88		82.4	17.6		97.4

Peningkatan Kemampuan Berbicara Anak melalui Buku Bergambar pada Tindakan Siklus II

No	Nama Anak	Pertemuan 1	Pertemuan 2	Pertemuan 3	Skor Total / 3
		Skor	Skor	Skor	
1	Adenn Farrell Priyana	9	9	9	9
2	Adwa Jasmine Purnomo	6	7	9	7.33
3	Albee Alterio Akatara	9	9	9	9
4	Alief Putra Prayudha	9	9	9	9
5	Arjuna Habib Zahran	7	7	9	7.67
6	Azka Raqilla Al Ghozali	8	8	9	8.33
7	Fadhilah Az Zahra Putri	7	8	9	8
8	Muhammad Naufal Raziq A.	6	8	8	7.33
9	Nabilah Kamilah Puspita	9	9	9	9
10	Nabila Putri Syahkira	9	9	9	9
11	Najwa Khoirunisa	6	7	8	7
12	Naufal Rasydan Ahnaf	9	9	9	9
13	Rabiah Al Nur Fitri	8	8	8	8
14	Rajendra Alqhifari H.	8	9	9	8.67
15	Syarafana Qaireen Arafah	9	9	9	9
16	Valerie Azzahra Roshadi	9	9	9	9
17	Zain Naufal Ismail	8	8	8	8
Jumlah Total		136	142	149	142.33
Persentase (%)		88.89	92.81	97.39	93.03

Lampiran 11 Catatan Harian Siklus II

Catatan Harian Siklus II

- a. Catatan lapangan pada pertemuan pertama Siklus II hari Senin tanggal 15 April 2019 yaitu anak-anak sudah lebih antusias dalam mengikuti kegiatan berbicara dan mulai termotivasi dalam berbicara mengenai gambar dengan teman kelompoknya.
- b. Catatan lapangan pada pertemuan kedua Siklus II hari Selasa tanggal 16 April 2019 yaitu anak yang bernama Habib sudah lancar dalam berbicara, tetapi dalam berbicara masih ada beberapa kalimat yang artikulasinya belum jelas, sehingga harus dibimbing dalam pengucapan artikulasinya.
- c. Catatan lapangan pada pertemuan ketiga Siklus II hari Kamis tanggal 18 April 2019 yaitu anak yang bernama Fitri yang biasanya datang dengan marahmarah dan cemberut mau mengikuti kegiatan berbicara dengan lancar, hanya pada penggunaan kalimat lengkap masih memerlukan bimbingan.

Lampiran 12 Hasil Wawancara Siklus II

Hasil Wawancara Siklus II

No	Pertanyaan	Jawaban
1	Bagaimana pelaksanaan tindakan pada Siklus II?	Pelaksanaan Siklus II berjalan sesuai harapan, karena sebagian besar anak telah percaya diri dalam berbicara mengenai buku gambar yang diperlihatkan. Gambar hasil buatan peneliti yang sudah diwarnai lebih menarik perhatian dan minat anak sehingga pada Siklus II ini semua anak telah lancar dalam berbicara.
2	Apa yang dilakukan pada anak yang belum mau mengikuti kegiatan berbicara?	Guru memberikan motivasi yang intens dan selalu didampingi, supaya anak lebih percaya diri untuk berbicara.
3	Bagaimana peningkatan dalam tindakan Siklus II?	Pada Siklus II ini terjadi peningkatan yang signifikan. Semua anak telah lancar berbicara yaitu mencapai 100%, dan hanya beberapa anak saja yang masih dibantu dalam artikulasi dan penggunaan kalimat lengkap. Kemampuan rata-rata berbicara anak telah memenuhi kriteria keberhasilan karena telah melebihi 80% yaitu mencapai 93,03% dan tindakan dihentikan.
4	Apa kesimpulan dari hasil yang dicapai pada setiap siklusnya?	Kesimpulan yang dapat diambil dari kegiatan berbicara adalah ternyata buku bergambar mampu atau bisa digunakan sebagai alat untuk meningkatkan kemampuan berbicara anak Kelompok A TK Aisyiyah 64 Surabaya.

Kesimpulan:

Buku bergambar buatan peneliti yang sudah diwarnai telah mampu untuk meningkatkan kemampuan berbicara anak dengan pemberian motivasi yang intens kepada anak. Peningkatan yang dicapai telah melebihi 80%, sehingga penelitian dihentikan pada Siklus II.

MATRIK

Judul	Masalah	Variabel	Indikator	Metode Penelitian	Hipotesis
<p>Meningkatkan Keterampilan Berbicara Anak Melalui Buku Bergambar Pada Anak Kelompok A di Tk Aisyiyah 64 Surabaya Tahun Pelajaran 2019/2020</p>	<p>- Bagaimana proses peningkatan keterampilan berbicara anak usia dini melalui buku bergambar pada anak Kelompok A di TK Aisyiyah 64 Surabaya? - Apakah buku bergambar dapat meningkatkan keterampilan berbicara anak kelompok A TK Aisyiyah 64 Surabaya?</p>	<p>- Kelancaran berbicara anak - Berbicara menggunakan artikulasi yang jelas - Berbicara menggunakan kalimat yang lengkap (S-PO-K) Anak berbicara menggunakan kalimat yang lengkap sesuai dengan urutan susunan kata (S-PO-K)</p>	<p>- Anak lancar berbicara sesuai dengan gambar yang diperlihatkan - Anak lancar berbicara menggunakan artikulasi yang jelas</p>	<p>- Jenis Penelitian PTK (Penelitian Tindakan Kelas) - Subyek Penelitian adalah Kelompok A TK Aisyiyah 64 Surabaya tahun ajaran 2018/2019 - Lembar Observasi - Lokasi Penelitian TK Aisyiyah 64 Surabaya tahun ajaran 2018/2019 yang dilaksanakan pada bulan April 2019.</p>	<p>- Terdapat peningkatan kemampuan berbicara melalui buku bergambar di Kelompok A TK Aisyiyah 64 Surabaya tahun ajaran 2018/2019.</p>

Lampiran 13 Foto Kegiatan Penelitian

FOTO KEGIATAN PENELITIAN

Media gambar yang di gunakan dalam penelitian



FOTO KEGIATAN PENELITIAN



Gambar yang di ceritakan anak yang belum di warnai

FOTO KEGIATAN PENELITIAN

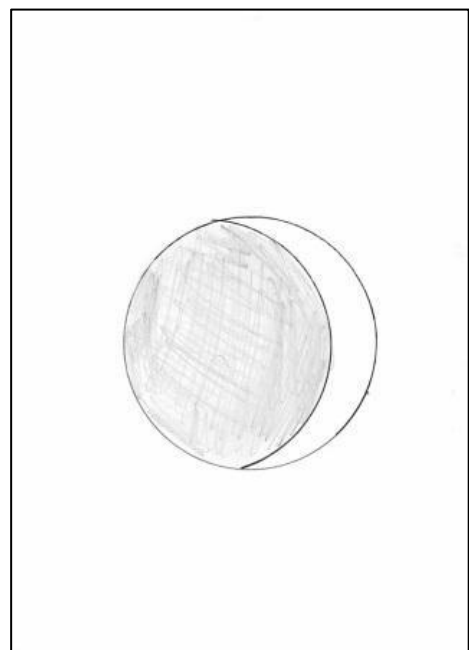
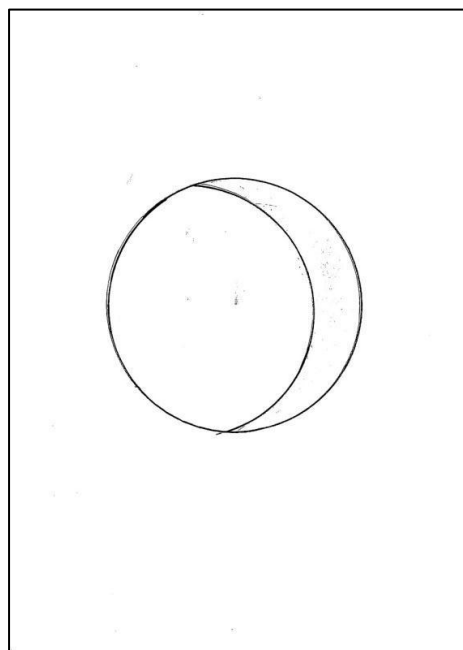
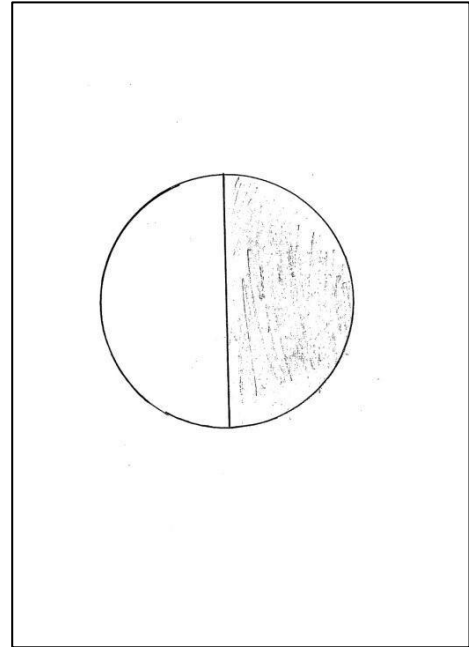
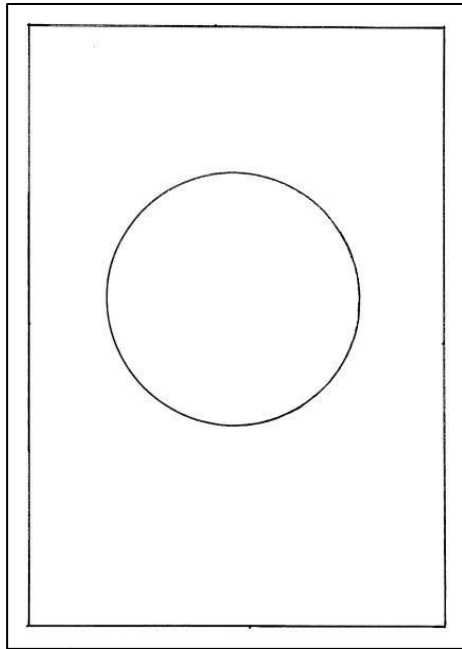
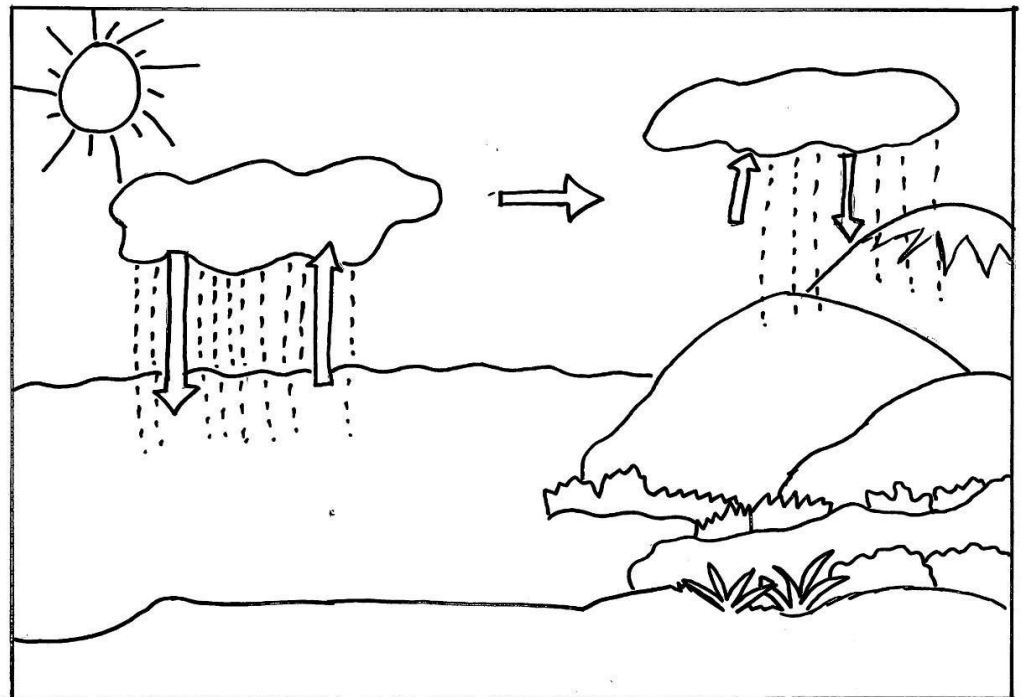
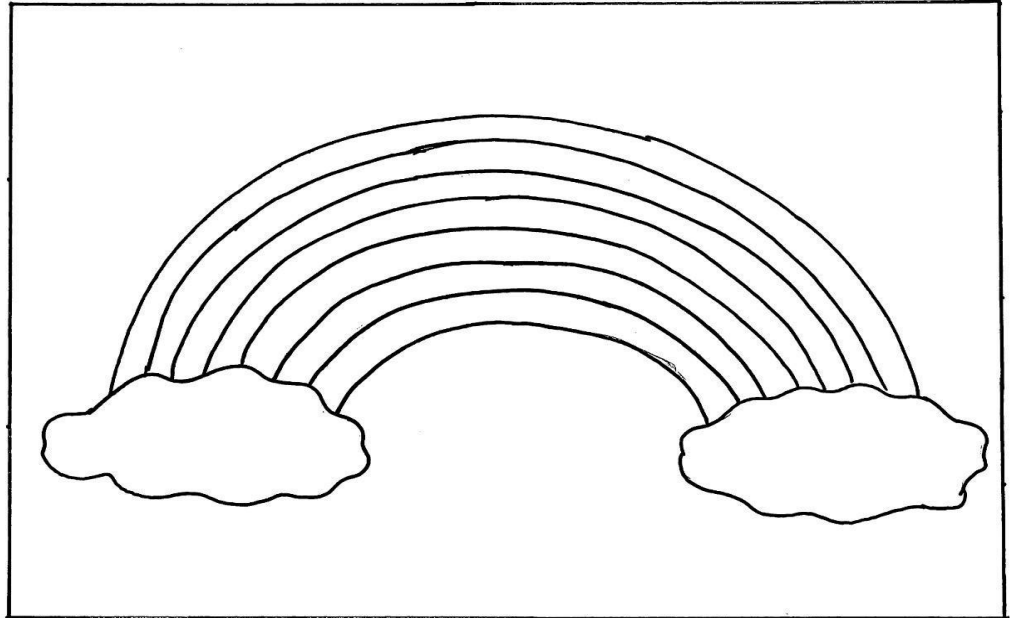

FOTO KEGIATAN PENELITIAN



FOTO KEGIATAN PENELITIAN

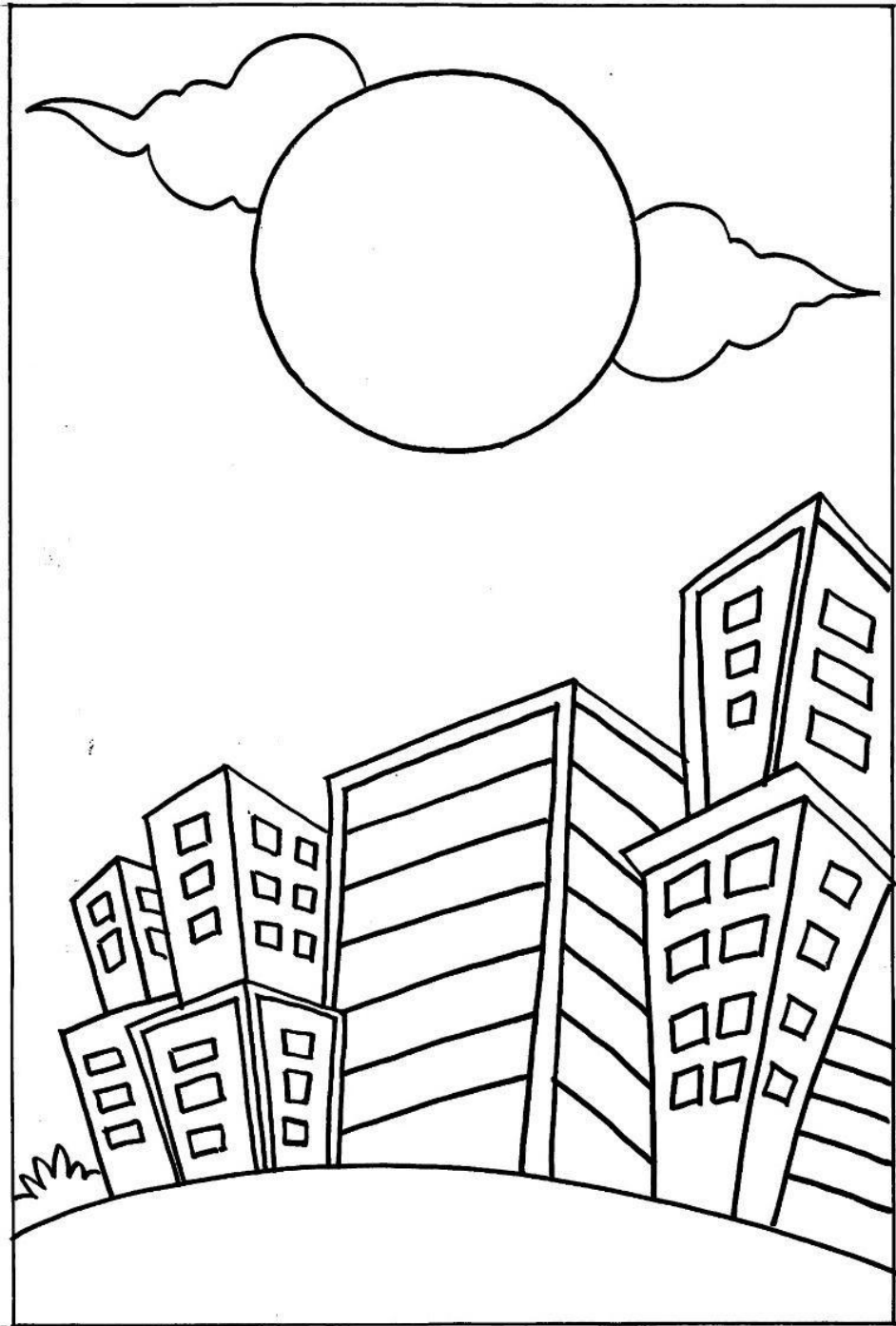

FOTO KEGIATAN PENELITIAN



FOTO KEGIATAN PENELITIAN

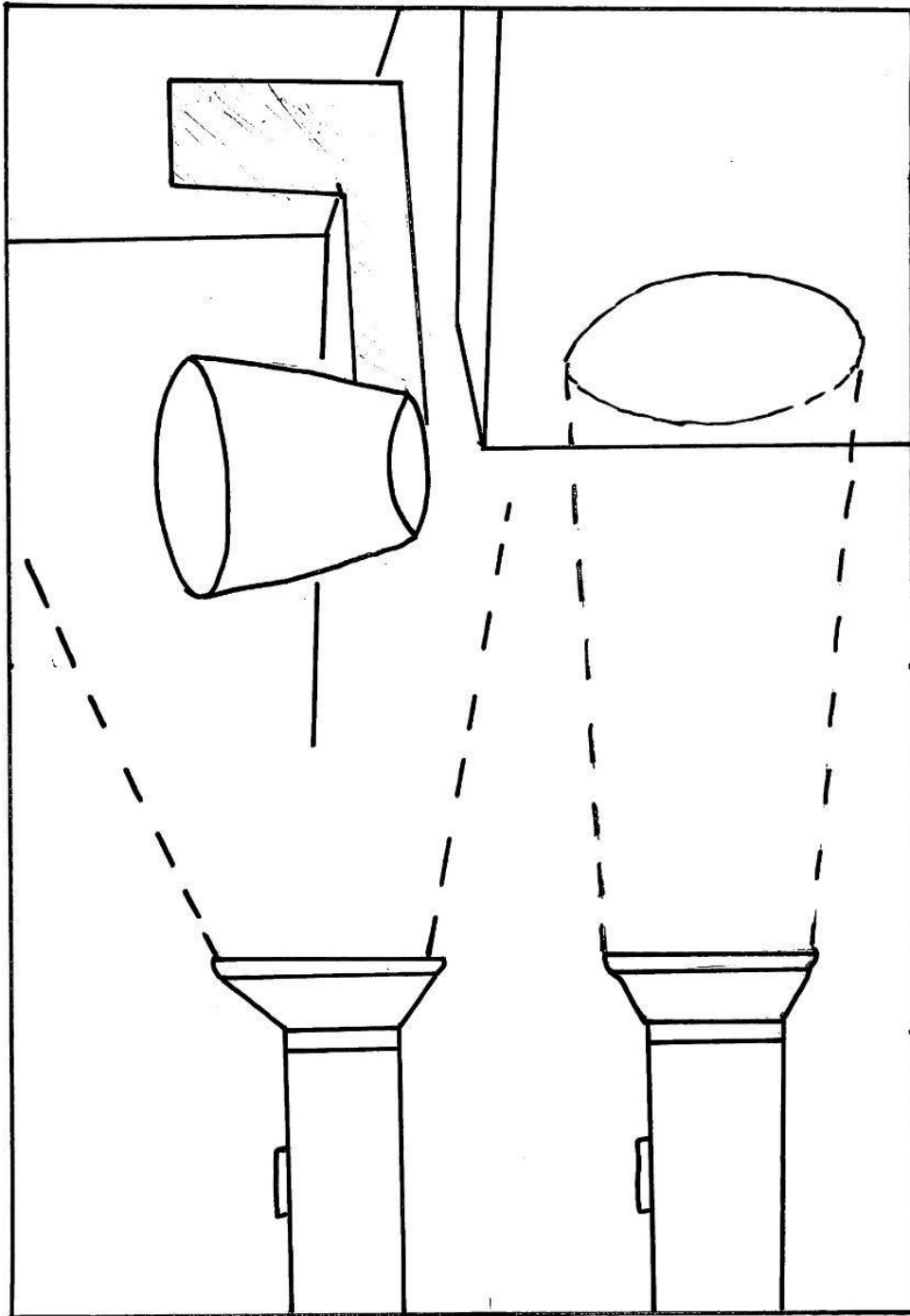

FOTO KEGIATAN PENELITIAN

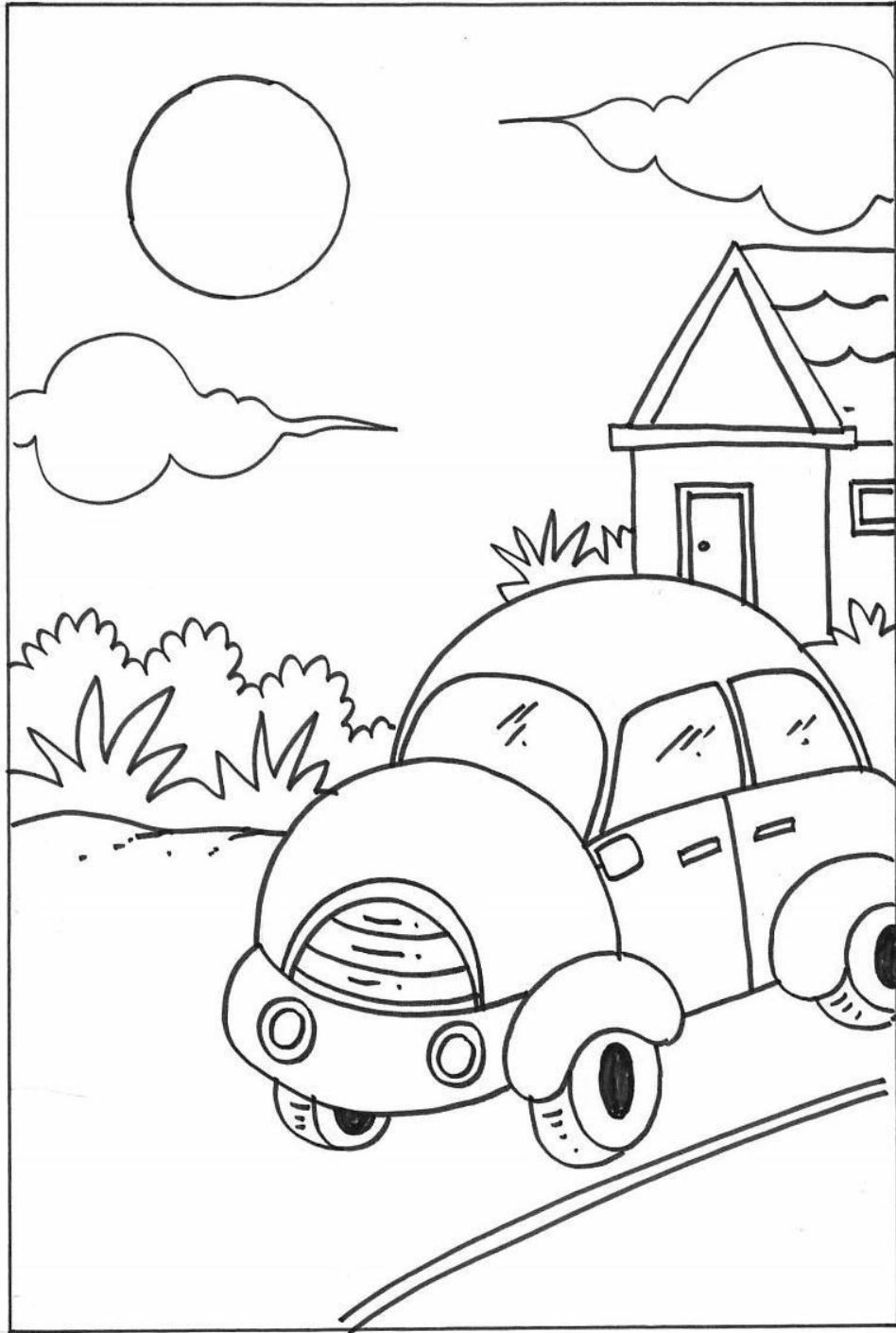

FOTO KEGIATAN PENELITIAN

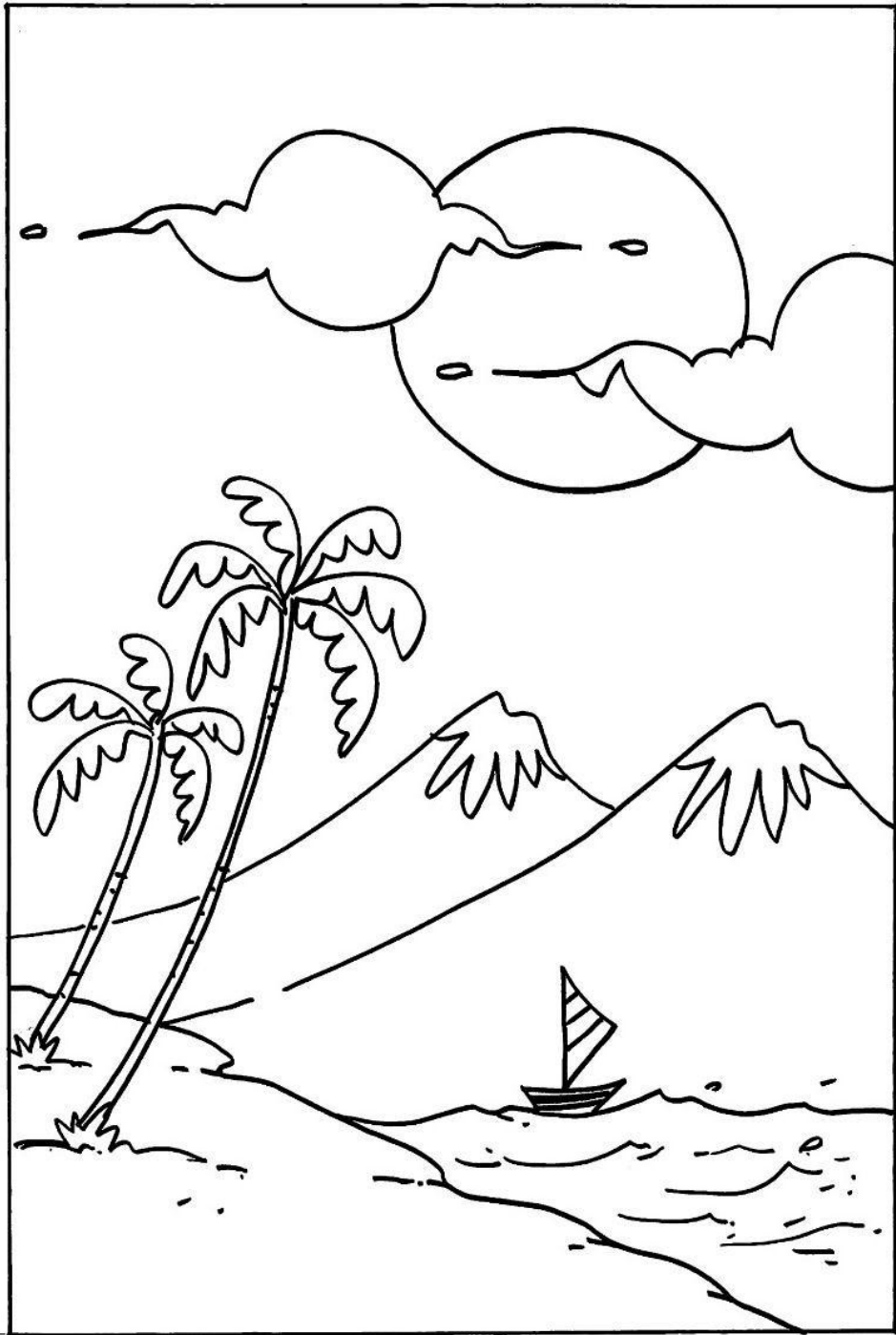

FOTO KEGIATAN PENELITIAN

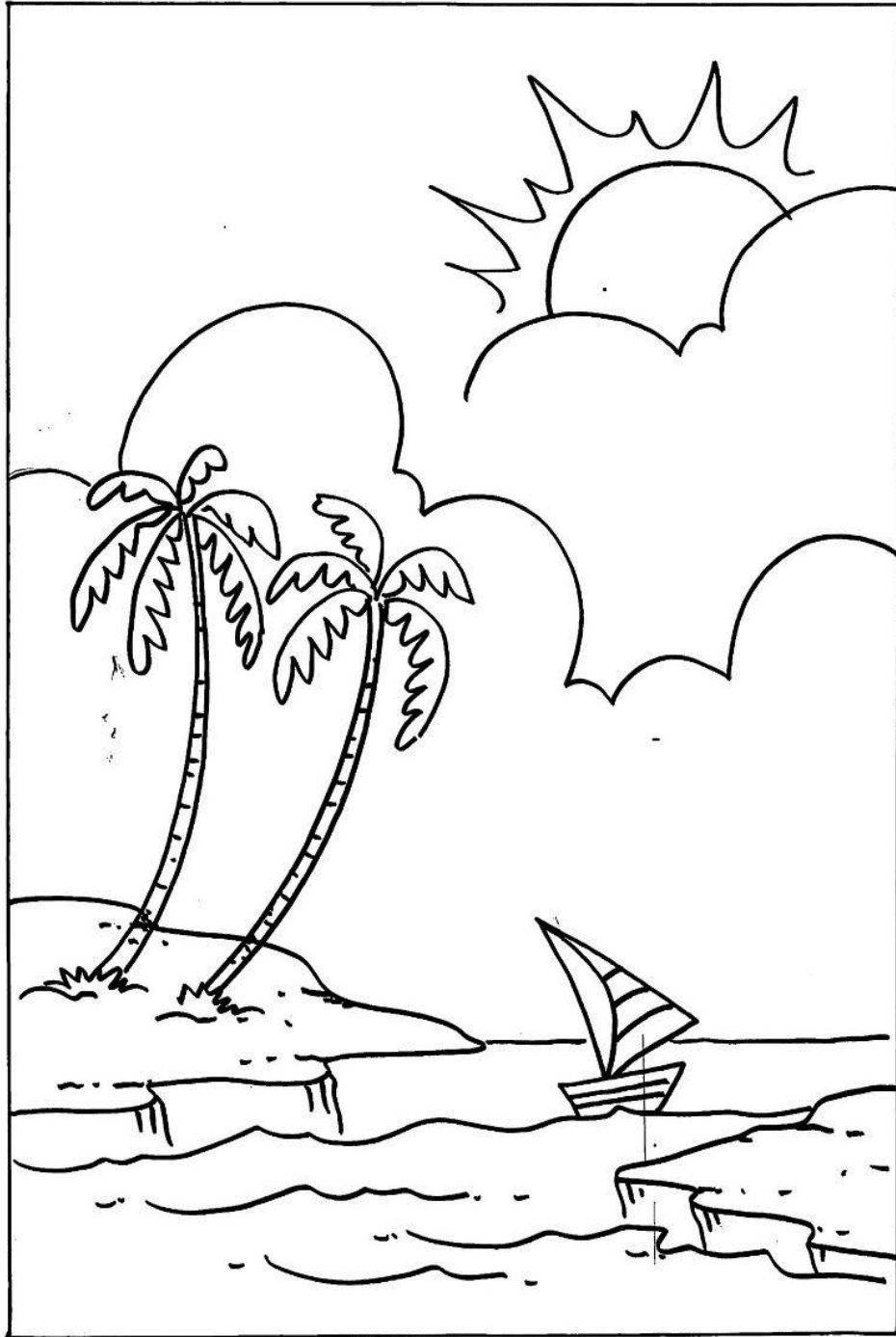

FOTO KEGIATAN PENELITIAN

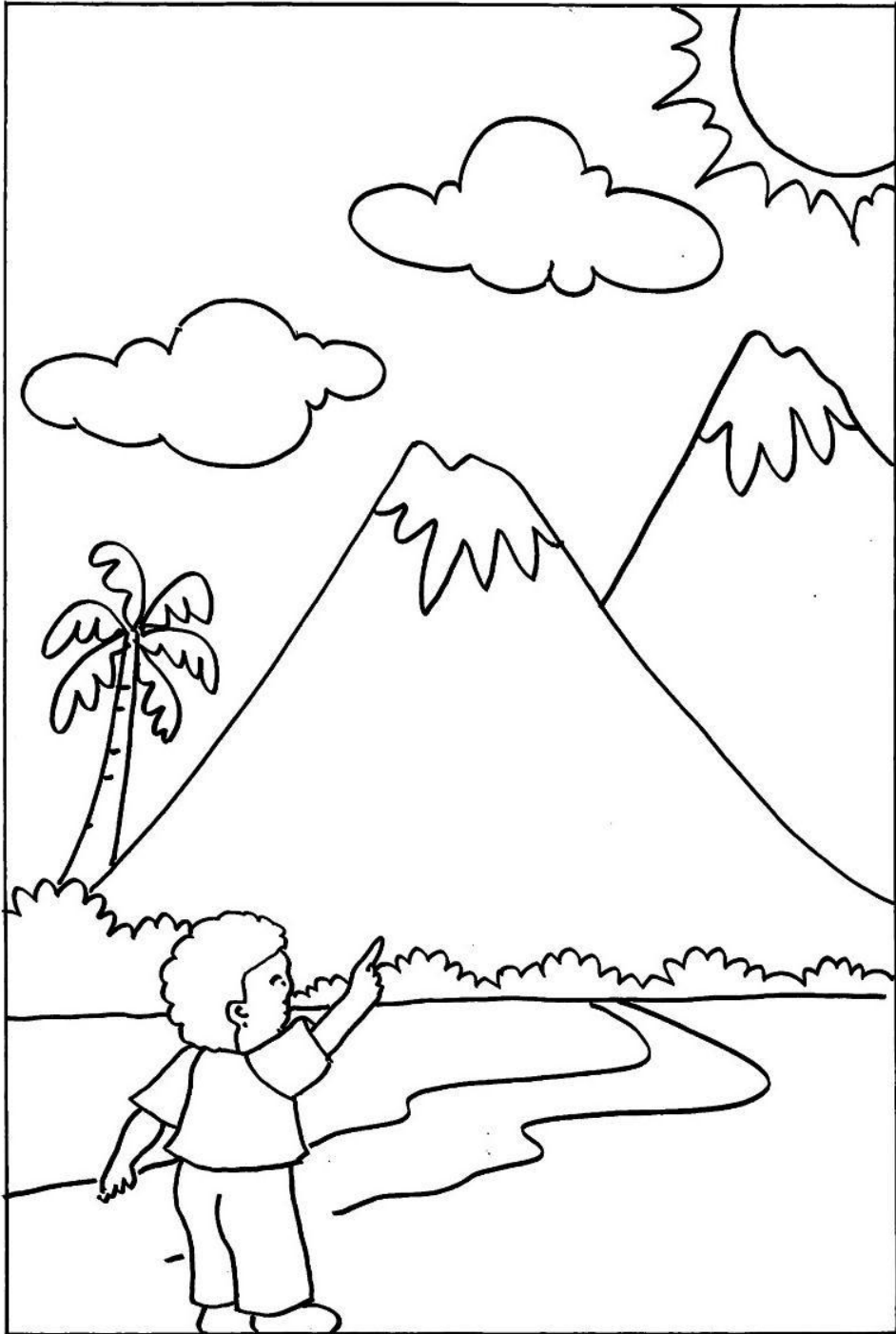

FOTO KEGIATAN PENELITIAN

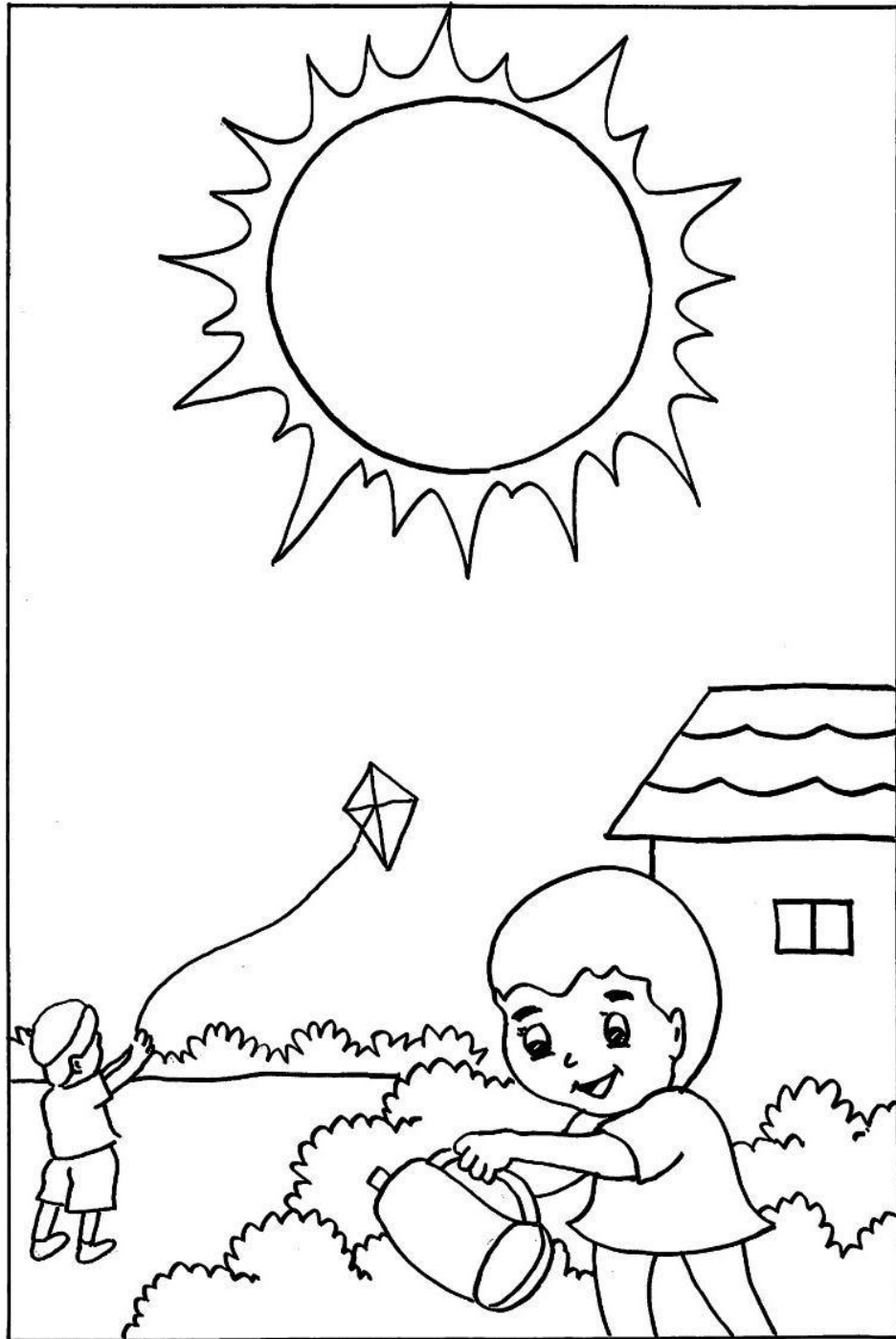

FOTO KEGIATAN PENELITIAN

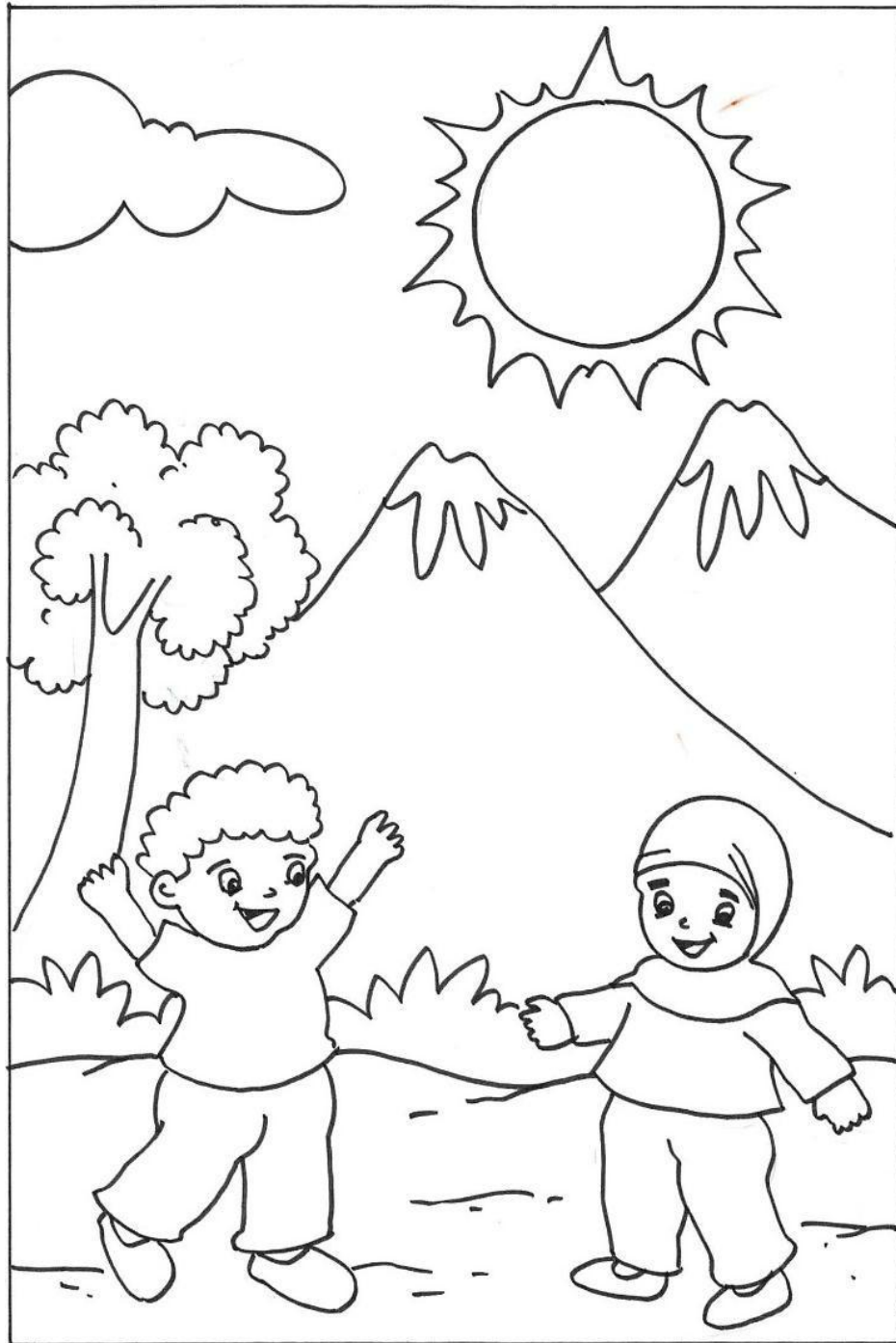

FOTO KEGIATAN PENELITIAN

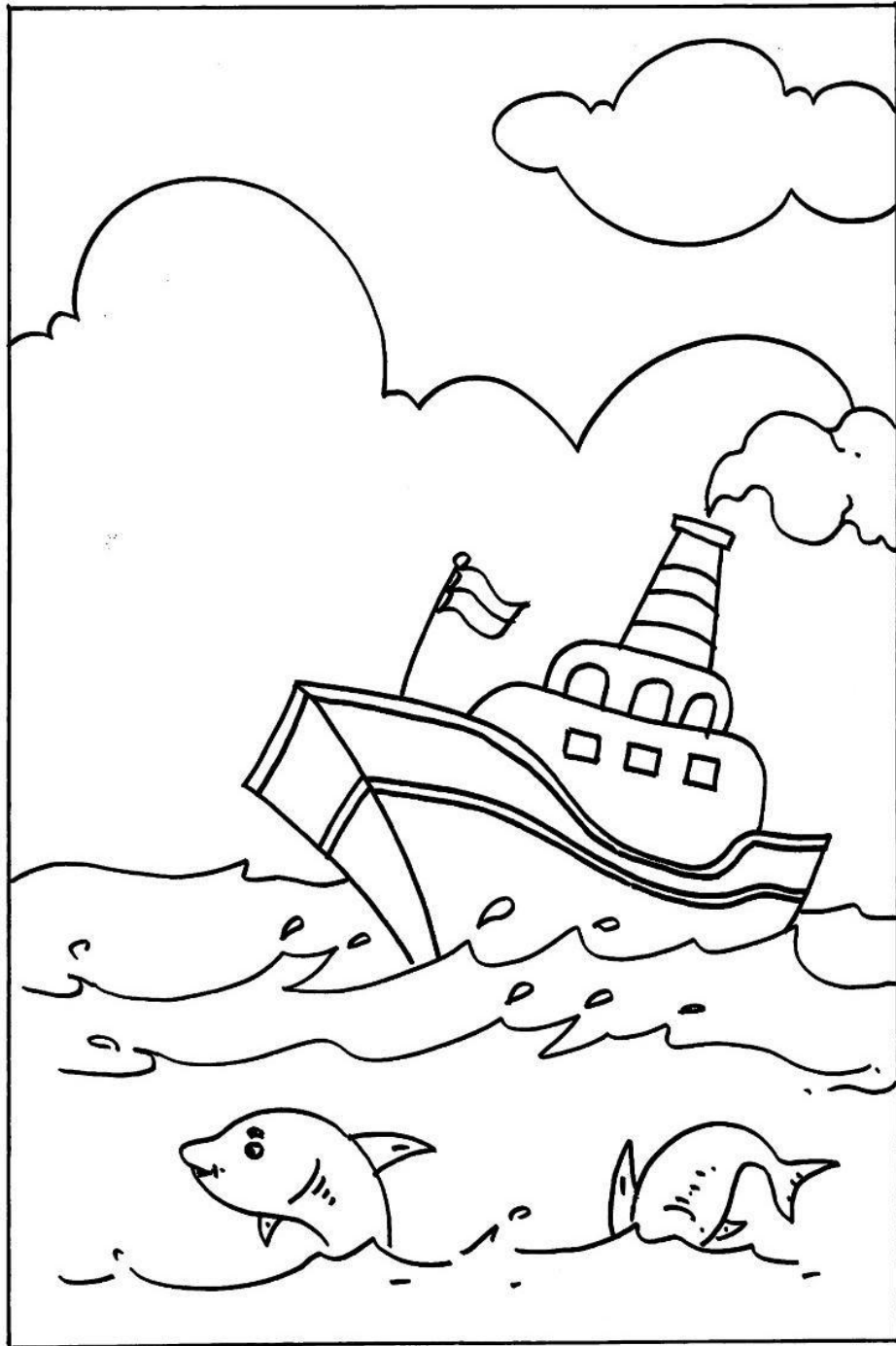

FOTO KEGIATAN PENELITIAN

Gambar yang sudah di beri warna yang di ceritakan oleh anak-anak

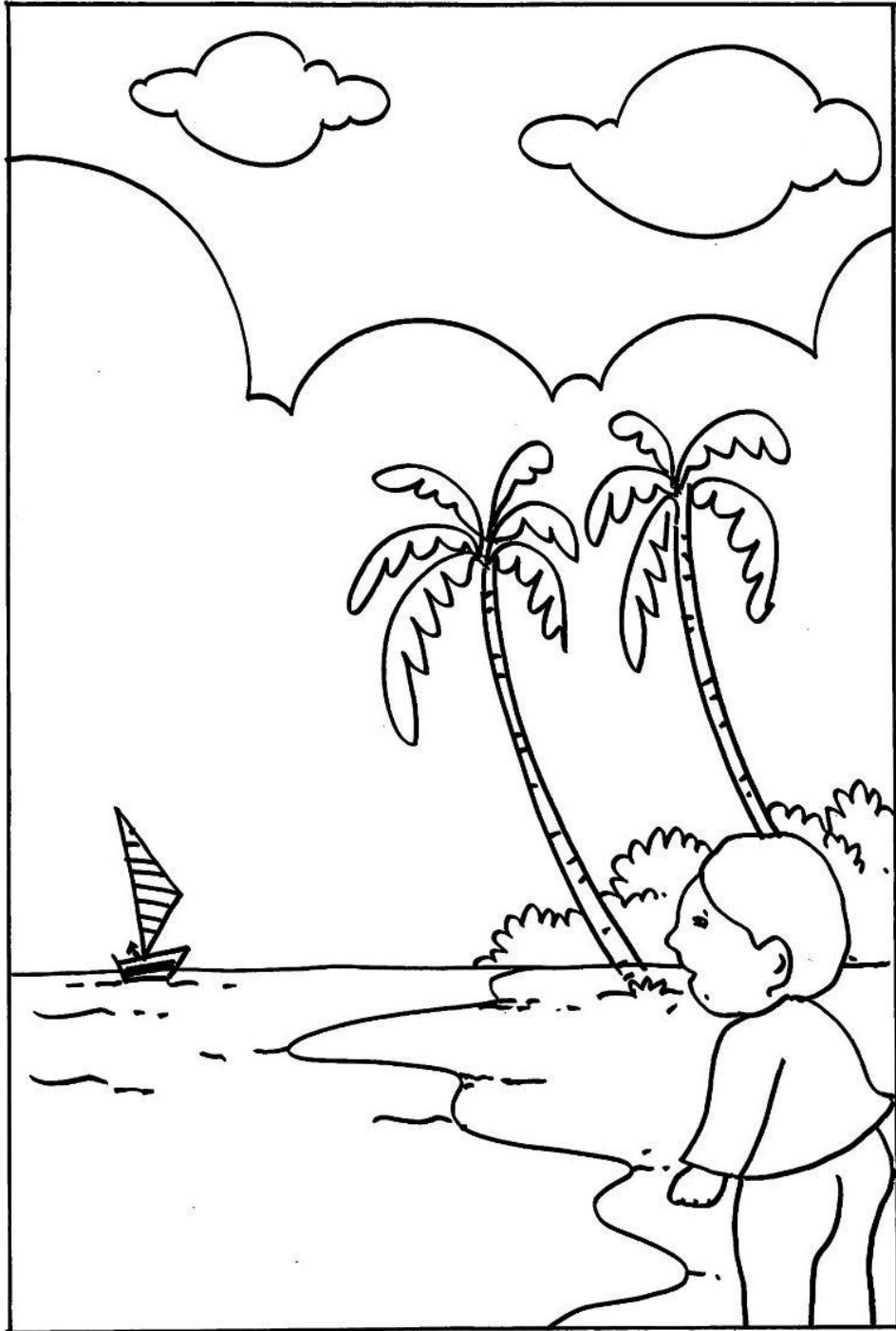

FOTO KEGIATAN PENELITIAN

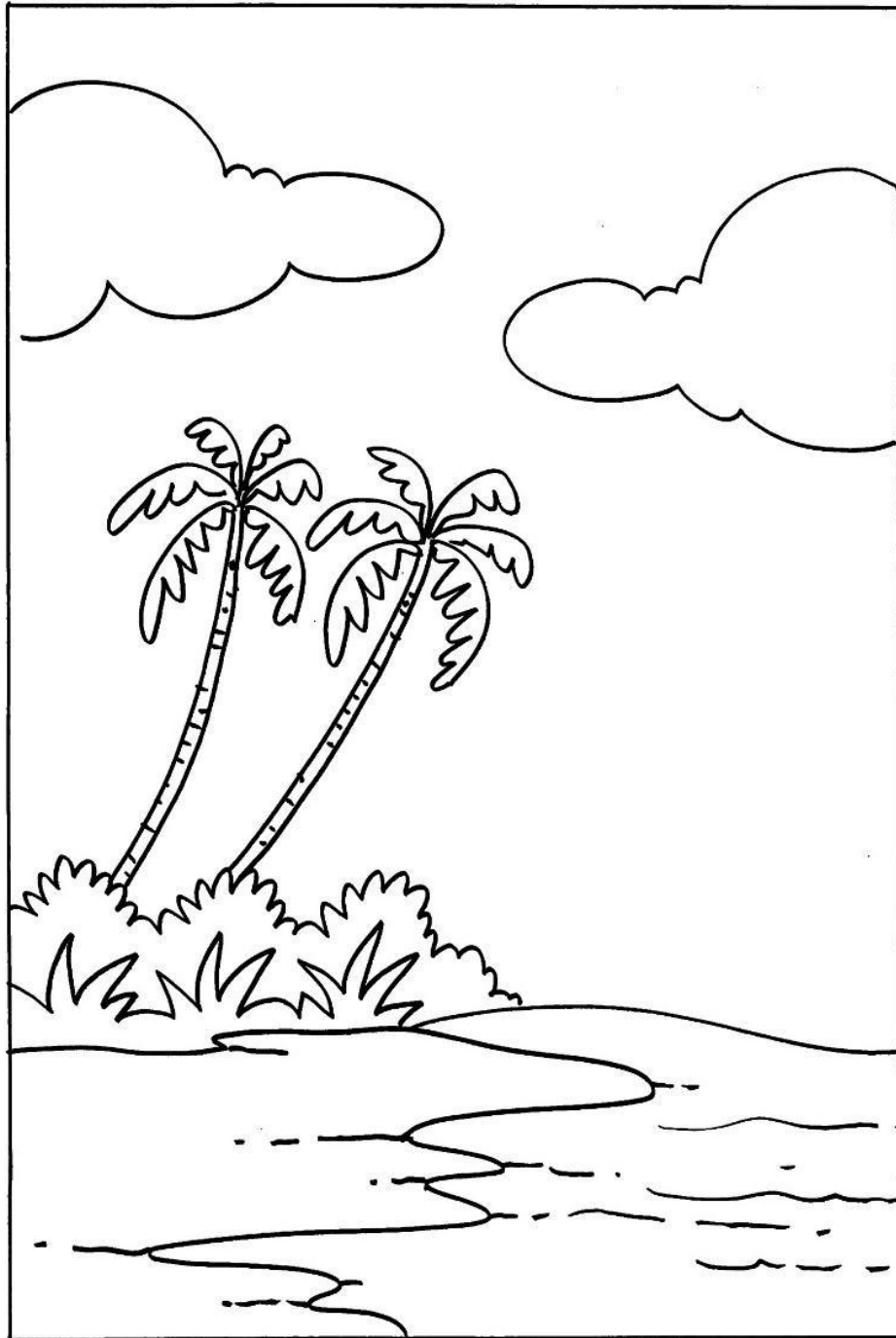

BIODATA



DWI RETNO WULANDARI SOETIKNO, Amd

Dilahirkan di Surabaya, 10 Januari 1981 anak kedua dari empat bersaudara pasangan dari Bapak Soetikno dan Ibu Retno Ningsih. Peneliti menyelesaikan pendidikan di Sekolah Dasar di SDN Kedung Doro II/307 di Kecamatan Tegalsari Kota Surabaya, pada tahun 1987. Pada tahun itu juga peneliti melanjutkan pendidikan di SMP Kawung I pada tahun 1993 Kemudian melanjutkan pendidikan Sekolah Menengah Atas di SMA Sejahtera I pada tahun 1999.

Pada tahun 2004 peneliti melanjutkan pendidikan di Diploma 2 PGTK A. „ANAFI sekaligus menempuh pendidikan Diploma 2 PGSD di Universitas Raden Santri Gresik, Dan Tahun 2008 peneliti melanjutkan pendidikan S1 Pendidikan Agama Islam di Universitas Raden Santri Gresik.

Menempuh studinya S1 Pendidikan PG PAUD Di Universitas Muhammdiyah Jember pada tahun 2015 kemudian peralihan ke Universitas Muhammdiyah Surabaya tahun 2016.

PROVINSI JAWA TIMUR
KOTA SURABAYA

NIK : 3578055001810001

Nama : DWI RETNOWULANDARI S
Tempat/Tgl Lahir : SURABAYA, 10-01-1981
Jenis Kelamin : PEREMPUAN Gol. Darah : -
Alamat : KEDUNG RUKEM 3/66-A
RT/RW : 004 / 006
Kel/Desa : KEDUNG DORO
Kecamatan : TEGALSARI
Agama : ISLAM
Status Perkawinan : KAWIN
Pekerjaan : GURU
Kewarganegaraan: WNI
Berlaku Hingga : 10-01-2017



KOTA SURABAYA
09 04 2012



KARTU KELUARGA

No. 3578050101082518

Nama Kepala Keluarga : ABD. CHOLIQ
Alamat : KEDUNG RUKEM 3/66-A
RT/RW : 004/006
Kelurahan : KEDUNGDORO

Kecamatan : TEGALSARI
Kota : SURABAYA
Kode Pos : 60261
Provinsi : JAWA TIMUR

No.	Nama Lengkap	NIK/NIKS	Jenis Kelamin	Tempat Lahir	Tanggal Lahir	Agama	Pendidikan	Pekerjaan
1	2	3	4	5	6	7	8	9
1	ABD. CHOLIQ	357805.260471.0002	Laki-laki	LUMAJANG	26 Apr 1971	Islam	SLTA/Sederajat	KARYAWAN SWASTA
2	DWI RETNOWULANDARI S	357805.500181.0001	Perempuan	SURABAYA	10 Jan 1981	Islam	Akademi/D III/S.Muda	GURU
3	ABDUL KARIM HUSAIN	357805.100509.0001	Laki-laki	SURABAYA	10 Mei 2009	Islam	Tidak/Belum Sekolah	BELUM/TIDAK BEKERJA

	Status Perkawinan	Status Hubungan Dalam Keluarga	Kewarganegaraan	Dokumen Imigrasi		Nama Orang Tua	
				No. Paspur	No. KITAS/KITAP	Ayah	Ibu
	10	11	12	13	14	15	16
1	Kawin	KEPALA KELUARGA	Indonesia		-	NAIM	FADILAH (ALM)
2	Kawin	ISTRI	Indonesia		-	SDETIKNO (ALM)	RETNO NINGSIH
3	Belum Kawin	ANAK	Indonesia		-	ABD. CHOLIQ	DWI RETNOWULANDARI S

Dikeluarkan Tanggal : 16-11-2009
LEMBAR : I Kepala Keluarga
II RT
III Kelurahan
IV Kecamatan

Kepala Keluarga,

ABD. CHOLIQ

Tanda Tangan/Cap Jempol

SURABAYA, 16-11-2009
Plt. KEPALA DINAS KEPENDUDUKAN DAN
CATATAN SIPIL

Drs. KARTIKA INDRAYANA
NIP : 19680822 199003 1 008

UMUM

No. 94 Mu 103 0207854



DEPARTEMEN PENDIDIKAN DAN KEBUDAYAAN
REPUBLIK INDONESIA

SURAT TANDA TAMAT BELAJAR

SEKOLAH MENENGAH UMUM

Yang bertanda tangan di bawah ini, Kepala Sekolah Menengah Umum

di *Swasta Sejahtera Surabaya*
Sukomanunggal - Kotamadia Surabaya
menerangkan bahwa

DWI (RETNO) WULANDARI

lahir pada tanggal *19 Januari 1981*
di *Surabaya*
anak *SUTIKNO* telah

berhasil

dalam evaluasi belajar tahap akhir sekolah menengah umum, yang diselenggarakan berdasarkan Keputusan Kepala Kantor Wilayah Departemen Pendidikan dan Kebudayaan Propinsi *Jawa - Timur*
nomor *29.880/104/PP/1999* tanggal *22 Februari 1999*
(vide Keputusan Direktur Jenderal Pendidikan Dasar dan Menengah Nomor 141/C/Kep/PP/1996 Tanggal 17 Juni 1996) sehingga yang bersangkutan dinyatakan tamat belajar sekolah menengah umum.

Pemilik Surat Tanda Tamat Belajar ini terakhir tercatat sebagai siswa pada Sekolah Menengah Umum *Swasta Sejahtera*
Surabaya di *Sukomanunggal*
Kotamadia Surabaya dengan Nomor Induk *9634*

Surabaya, 22 Mei 1999

Kepala Sekolah



Soehardjo

Drs. Soehardjo Siswohartoyo

NIP

Mei

Si

wokartoyo

DAFTAR NILAI
HASIL EVALUASI BELAJAR TAHAP AKHIR SEKOLAH MENENGAH UMUM
TAHUN PELAJARAN 1998/1999

Program : Ilmu Pengetahuan Sosial
 Nama Siswa : DWI RETNO WULANDARI
 Nomor Induk : 9639

A. Daftar Nilai Mata Pelajaran yang di-EBTA-kan dan di-EBTANAS-kan

Nomor Urut	Mata Pelajaran	Nilai	
		Dengan Angka	Dengan Huruf
1.	Pendidikan Agama	6	enam
2.	Pendidikan Pancasila dan Kewarganegaraan	6	enam
3.	Bahasa dan Sastra Indonesia	7	tujuh
4.	Sejarah Nasional dan Sejarah Umum	7	tujuh
5.	Bahasa Inggris	7	tujuh
6.	Pendidikan Jasmani dan Kesehatan	7	tujuh
7.	Ekonomi	7	tujuh
8.	Sosiologi	6	enam
9.	Tata Negara	6	enam
10.	Antropologi	7	tujuh
11.	Matematika	6	enam
Jumlah		72	tujuh puluh dua

B. Daftar Mata Pelajaran lain yang diperoleh di kelas sebelumnya

Nomor Urut	Mata Pelajaran	Kelas	
		I	II
1.	Fisika	I	II
2.	Biologi	I	II
3.	Kimia	I	II
4.	Geografi	I	II
5.	Pendidikan Seni	I	II

Surabaya 22 Mei

Kepala Sekolah



Soehardjo
Drs. Soehardjo Siswohartono
 NIP



**SEKOLAH MENENGAH ATAS
SMA " SEJAHTERA "**
(Terakreditasi A)

JALAN SIMOMULYO I No. 3 Telp. / Fax. 031-5313213 SURABAYA
Website : www.smasejahtera-sby.sch.id, email : smara_sby@yahoo.com

NSS : 304056028073

NDS : 3005302401

NPSN : 20532094

SURAT KETERANGAN

No 027/05.4.9.28.Sejh./S-1/II/2020

Yang bertanda tangan dibawah ini

Nama : Ratih Setya Rahayu, S.S.,M.Pd
Jabatan : Kepala Sekolah
Unit Kerja : SMA Sejahtera Surabaya
Alamat : Jl. Simomulyo I/3 Surabaya

Menerangkan dengan sesungguhnya bahwa nama tersebut dibawah ini :

Nama : Dwi Retno Wulandari
Tempat & Tgl Lahir : Surabaya , 10 Januari 1981
Kelas / No Induk : III IPS / 9634
Nama Orang Tua / Wali : Sutikno
A l a m a t : Kedung Rukem 3/66A Surabaya

Adalah benar- benar Alumni siswa SMA Sejahtera Surabaya Tahun Pelajaran 1998
-1999

Keperluan : Untuk mengurus Kehilangan STTB Tahun 1998 - 1999

Demikian kepada yang berkepentingan untuk dapat dipergunakan sebagai mana
mestinya



Surabaya 3 Pebruari 2020

Kepala Sekolah

Ratih Setya Rahayu, S.S.,M.Pd



SURAT TANDA PENERIMAAN LAPORAN KEHILANGAN
NO.POL : STPL / 401 / B / II / 2020 / SPKT

Yang bertanda tangan di bawah ini menerangkan bahwa hari ini Senin tanggal 03 Februari 2020 Jam : 09.30 Wib, telah datang ke POLSEK SAWAHAN seorang laki laki / perempuan bernama :

Nama : DWI RETNO WULANDARI
Tempat / tanggal lahir : Surabaya , 10-1-1981
Kewarganegaraan : Indonesia.
Agama : Islam
Pekerjaan : Guru
Alamat : Jl Kedung rukem 3 / 66 A Surabaya

--- Telah melaporkan tentang kehilangan barang / surat – surat penting berupa :

- STTB SMU SEJAHTERA No. 29880 / 104 / PP / 1999 a/n DWI RETNO WULANDARI

Tempat Kejadian : Jl. Kedungdoro Surabaya.
Tanggal kejadian : 5-1-2020
Kerugian : Pelapor
Alamat : Tersebut diatas

Demikian surat tanda penerimaan laporan / pengaduan tentang kehilangan barang / surat ini dibuat untuk dipergunakan seperlunya.

Berlaku sampai Tanggal : 03 Maret 2020.

TandaTangan Pelapor

DWI RETNO WULANDARI

Surabaya, 03 Februari 2020
An. KEPALA KEPOLISIAN SEKTOR SAWAHAN

